

ハトメ加工のご入稿注意点

ロープなどで括り付けるために、幕の周囲に外径 17mm 内径 8mm のハトメを 500 ~ 600mm 間隔で取り付けます。生地により、白いレザーを裏から縫って補強してから取り付けます。

●ハトメのピッチ（間隔）は 500 ~ 600mm 程度。

間隔をご指定していただくことも可能です。ハトメの数が増えても価格に変更はございません。

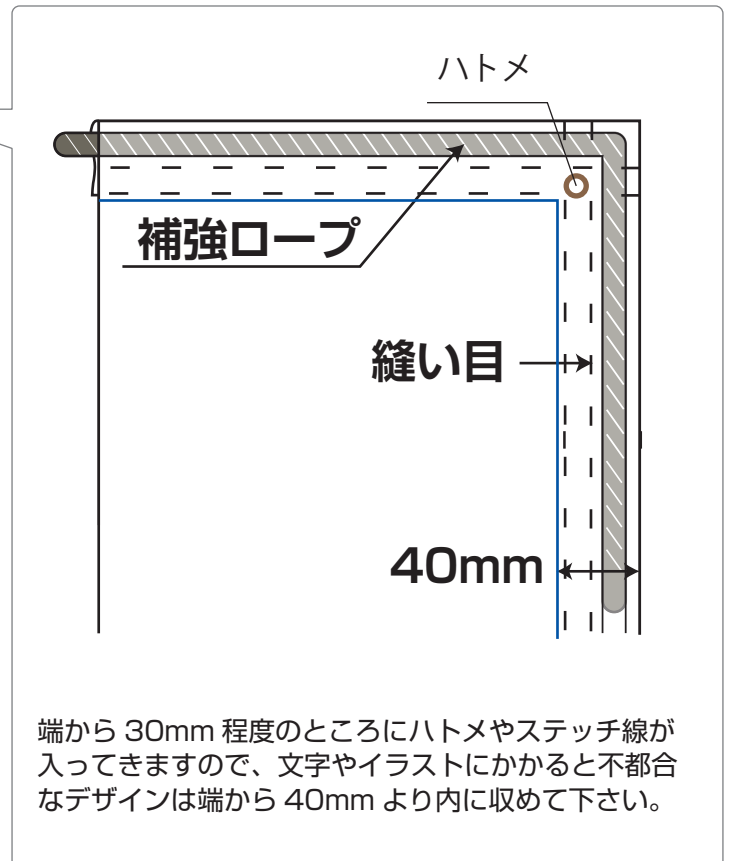
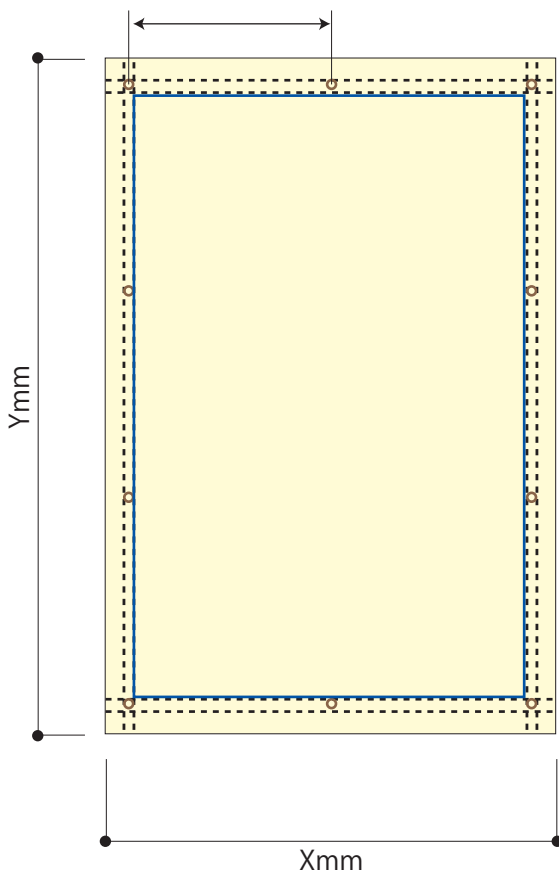

●裏レザー

トロマットと帆布は、裏から補強のための白いレザーを縫い付けてからハトメを取り付けます。

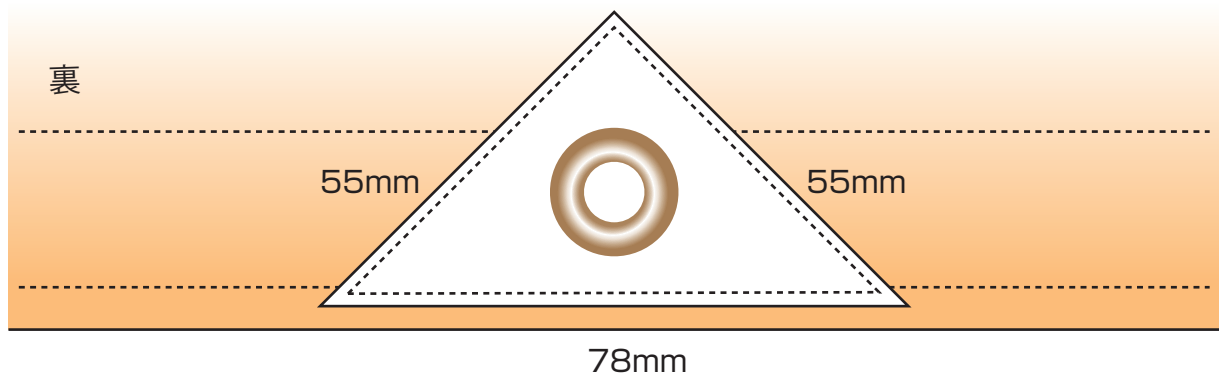

袋加工のご入稿注意点

袋縫い加工の場合、上下左右にステッチ線（縫い目）が入ります。
 ステッチ幅は、生地やサイズによって異なりますので、文字やイラストにかかると不都合なデザインは、下記表をご参考にデータの作成をお願い致します。

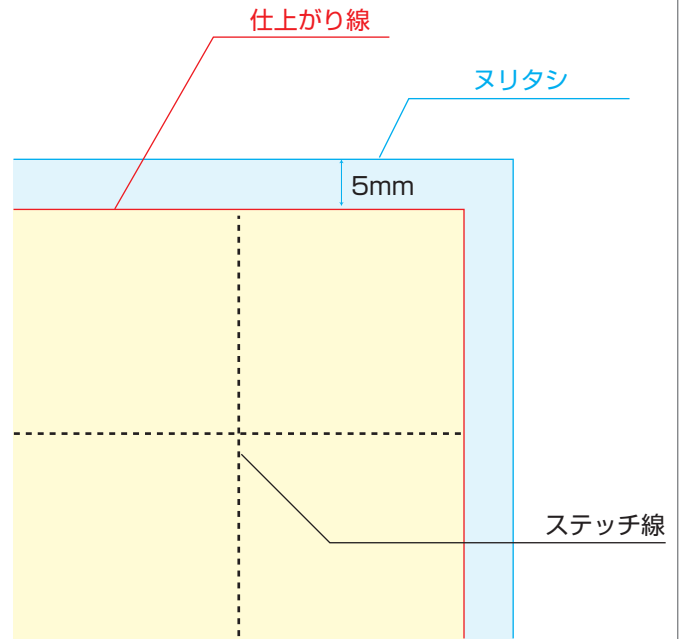
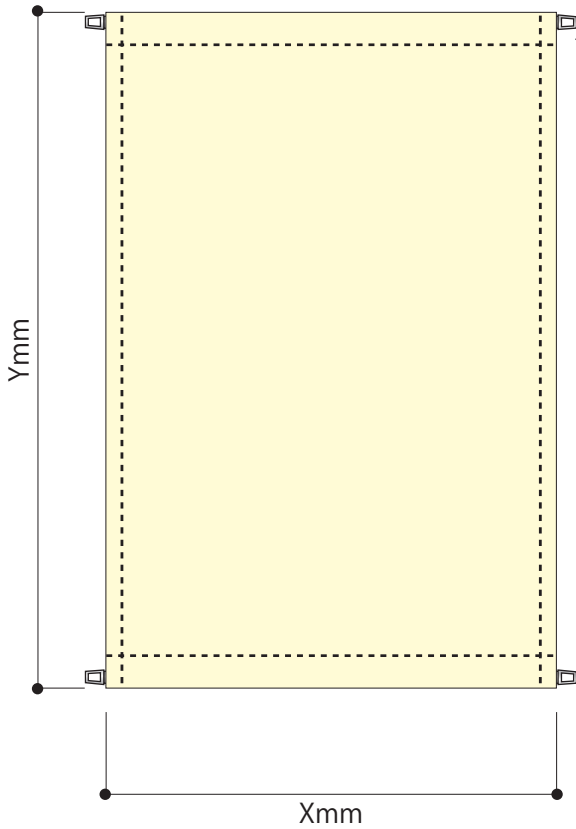

仕上がり線までであるものは、仕上がり線より外側 5mm 程度ヌリタシを作成してください。切れてはお困りの文字などは、仕上がり線より 5mm 程度内側に入れて作成をお願いします。

●生地=トロマット、帆布

横幅	パイプ	上下ステッチ幅	左右ステッチ幅
～1400mm	11φスチール	30mm	30mm
1401～1800mm	16φスチール	40mm	
1801～3000mm	25φスチール	60mm	

●生地=ターポリン系

横幅	パイプ	上下ステッチ幅	左右ステッチ幅
～1400mm	11φスチール	55mm	30mm
1401～1800mm	16φスチール	65mm	
1801～3000mm	25φスチール	80mm	

※横幅が 2001mm を超える場合、上部センターにハトメを付けます。

※縦の長さが 3500mm を超える場合のパイプは、11φは 16φに、16φは 25φになります。